

エレベーター用インターホン(カゴ1台用)

E - 01MV (親機)

取扱説明書 **E - 01RV, E - 01RG (子機)**

1. 概要

このインターホンは、エレベーターの非常時または保守点検時にカゴ内との連絡に用いるものです。カゴ内に子機、機械室・管理室等に親機を取付けします。

2. 使用法

1. カゴ内より外部へ連絡をとりたいとき
カゴ操作盤上部の[非常呼]ボタンを押しつつてください。
親機が応答したら[非常呼]ボタンから指を離してお話ください。
2. 親機のブザーが鳴ったとき
ハンドセットを取り上げて応答してください。
カゴ内の[非常呼]ボタンが押されている間だけ、機械室・管理室等に設置された全ての親機のブザーが鳴ります。
3. 親機よりカゴと連絡をしたいとき
ハンドセットを取り上げるだけでカゴ内と拡声呼出通話ができます。

3. 結線

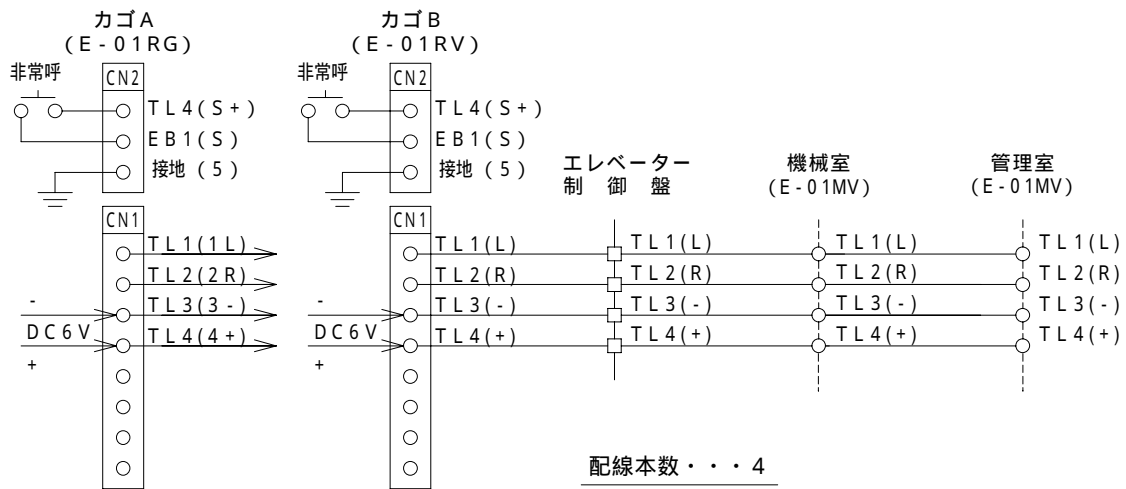

4. 親機の取り付け方法

1. 壁掛金具をネジでスイッチボックスに取り付けます。
2. 壁掛金具のツメに底板の壁掛金具用孔を、ガイド溝に沿って移動させはめ込み、引き下げて固定します。
3. 本体を壁掛金具から外すときは、本体を上押しして抜取ります。

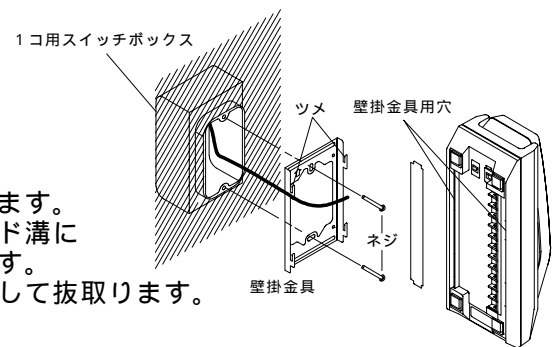

5. 調整

1. 正しく結線されているでしょうか、よく点検してから電源を、子機の(+), (-)端子に接続してください。
2. 「使用法」に準じて呼出・通話のテストを行います。